

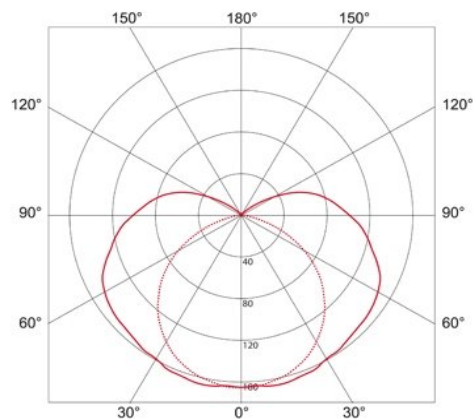

- Materiał obudowy: aluminium
- Materiał klosza: tworzywo sztuczne (PMMA) opalizowane
- Klosz: biały
- Kolor korpusu: srebrny
- Zasilanie: 230 V AC
- Sposób montażu: nabudowywana, wpuszczana
- Zasilacz: elektroniczny
- Klasa ochrony przed prądem elektrycznym: I
- Zastosowanie: wewnątrz budynku
- Wykonanie: ST, AT
- Czas pracy awaryjnej: 1, 2, 3h
- Stopień szczelności: IP20
- Czas ładowania baterii: maksymalnie 24h
- Typ baterii: Ni-Cd
- Tryb pracy: A, SA
- Zakres temperatur pracy: 0°C ÷ +40°C



BATERTECH 08 LED BZO

Moc źródła światła [W]	Strumień świetlny oprawy podstawowej [lm]	Temperatura barwowa	Długość „L” [mm]	Szerokość „W” [mm]	Wysokość „H” [mm]
15W	1250	3000K 4000K	295	295	14
22W	1900	3000K 4000K	595	295	14
45W	4000	3000K 4000K	595	595	14
45W	4000	3000K 4000K	1195	295	14
50W	5050	3000K 4000K	595	595	14
50W	5050	3000K 4000K	1295	295	14
55W	4900	3000K 4000K	595	595	14
60W	5200	3000K 4000K	595	595	14

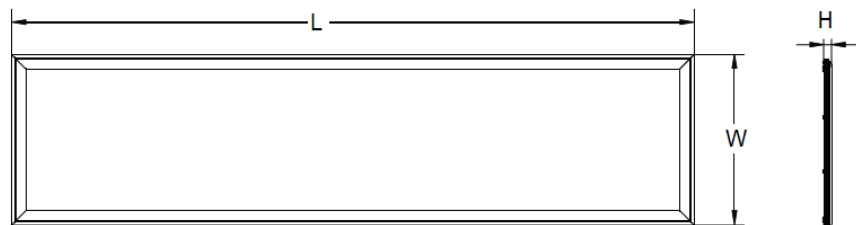
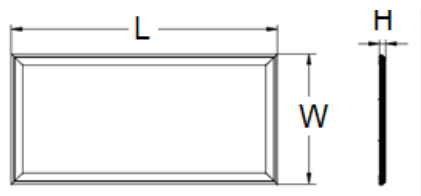
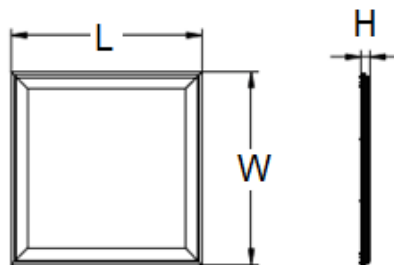
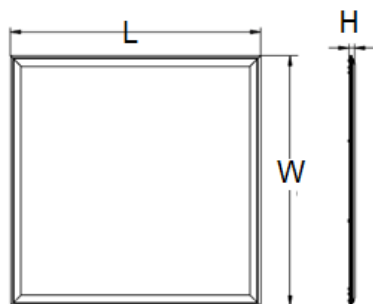

BATERTECH 08 LED BZO

